

中华人民共和国国家标准
机床夹具零件及部件
卡环

GB/T 12884—91

The parts and units of jigs and fixtures
Snap ring

1 主题内容

本标准规定了适用于工件直径 5~125 mm 的卡环。

2 尺寸

尺寸如下图及表所示。

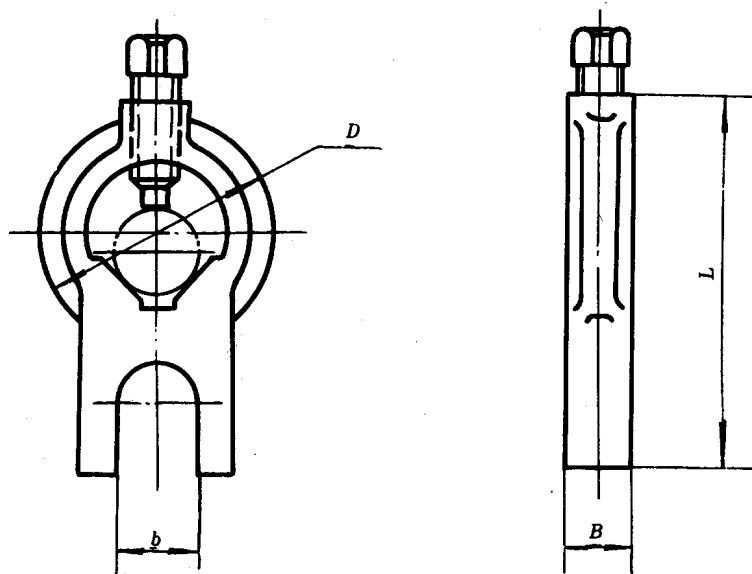

mm

公称直径 (适用工件直径)	D	L	B	b
5~10	26	40	10	12
>10~15	30	50		
>15~20	45	60	13	
>20~25	50	67		
>25~32	56	71		
>32~40	67	90	18	
>40~50	80	100		
>50~60	95	110		
>60~70	105	125		
>70~80	115	140	20	
>80~90	125	150		
>90~100	135	160		
>100~110	150	165		
>110~125	170	190		

3 标记

3.1 标记示例：

公称直径为 10~15 的卡环：

卡环 10~15 GB/T 12884

附加说明：

本标准由中华人民共和国机械电子工业部机械标准化研究所提出。

本标准由机械电子工业部机械标准化研究所归口。

本标准由机械电子工业部机械标准化研究所负责起草。

本标准参加起草单位：北京第二机床厂、北京内燃机厂、沈阳第一机床厂、沈阳气体压缩机厂、武汉重型机床厂。

本标准自实施之日原部标准 JB 3393—83《卡头 尺寸》作废。